

POHLED NA PATNÍKY (K SILNICI V ČÁSTI B):

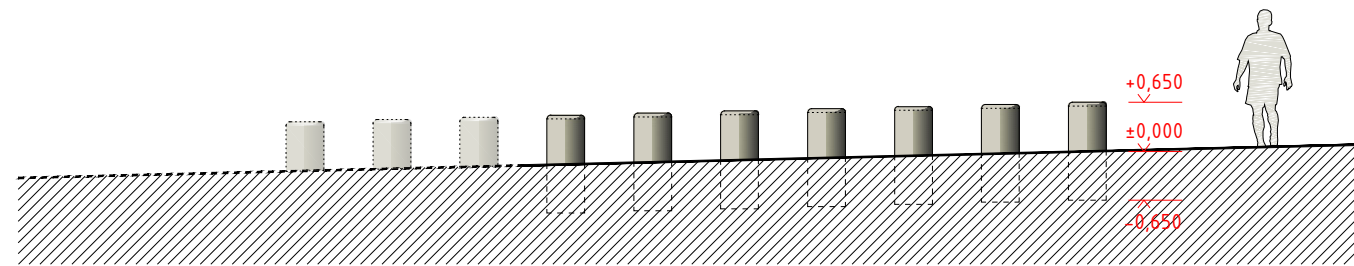

PŮDORYS PATNÍKŮ (V ČÁSTI B):

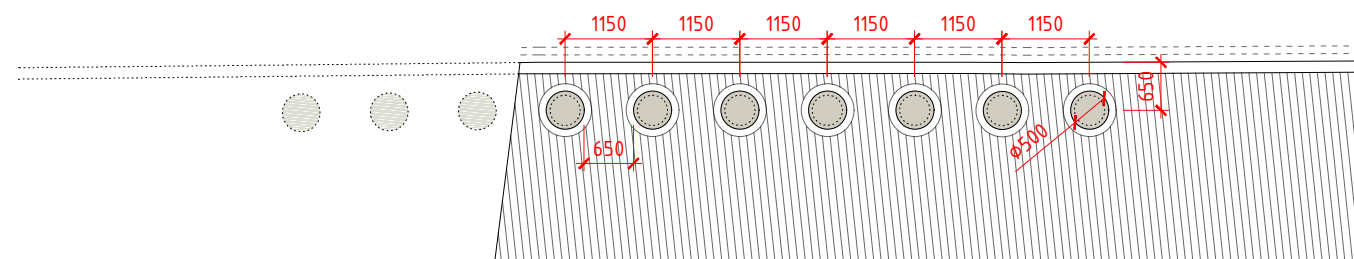

POHLEDY NA PIEDESTAL:

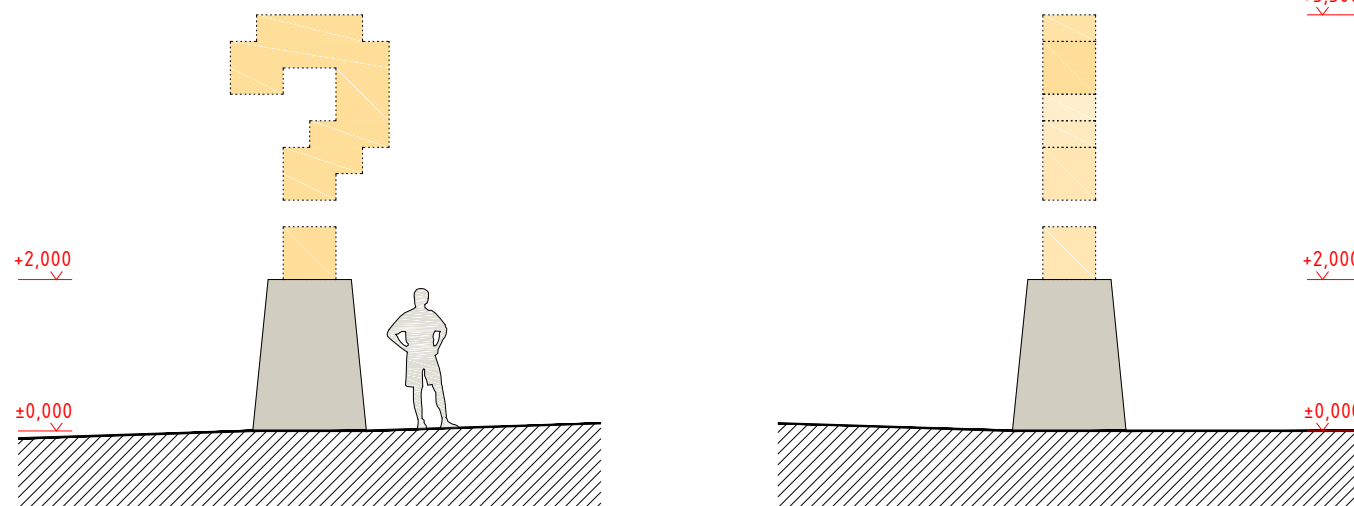

osa vstupu
do banky

PŮDORYS PIEDESTALU:

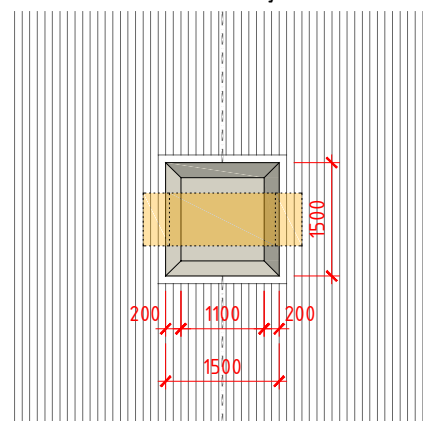

AXONOMETRIE PATNÍKŮ:

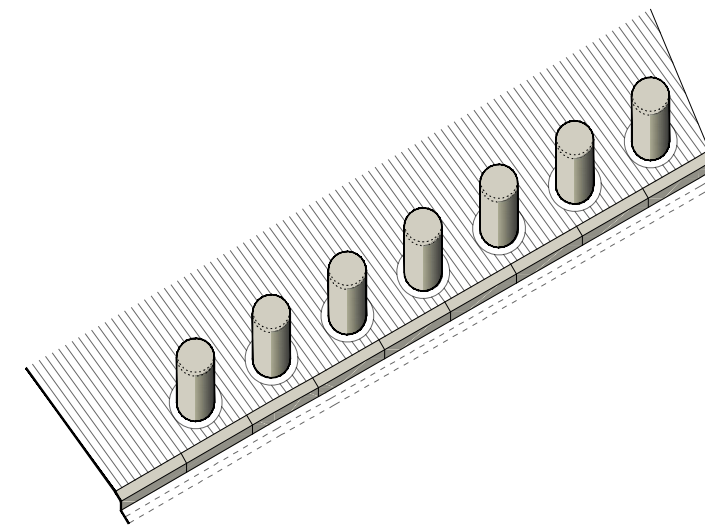

A 11. a B 12. KAMENNÉ PATNÍKY

V místě nejfrekventovanějšího, leč zakázaného přecházení přes ulici 5. května u jižního nároží radnice vyrostou na obou stranách silnice kamenné válcovité patníky vystupující nad povrch dlažby. Jsou jakýmsi psychologickým varováním, že tudy se cesta nepřekračuje, ale překonání cesty v tomto místě neznemožní (což neplatí o vozíčkářích a kočárcích). Není účelem využívanou pěší trasu úplně zahradiť a nutit chodce přelézat bariéru, jako spíš napomenout a nasměrovat k oficiálnímu, sedm metrů vzdálenému přechodu, který v tomto místě není možný díky nedostatečným rozhledům. Na straně u radnice jsou osazeny tři kusy, podél obrubníku směrem k parku jich bude deset. Budou z hladce opracované šedé žuly s horní zaoblenou hranou v poloměru 50 mm.

AXONOMETRIE PIEDESTALU:

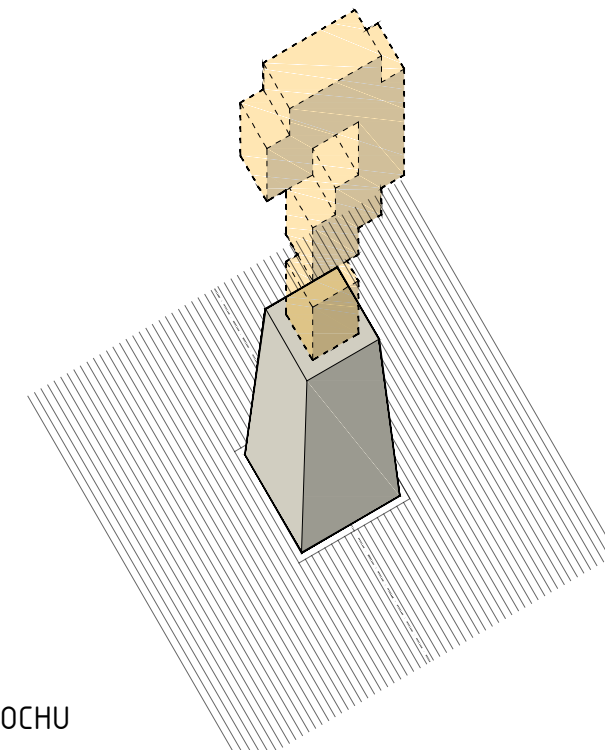

A 05. PIEDESTAL POD SOCHU

Podstavec je umístěn v těžišti prostoru před dnešní bankou, v návrhu jsou zde zrušena tři parkovací stání. Situován je na osu vstupu se schodištěm a rampou. Jde spíše o určení místa a přibližné velikosti, sokl může být součástí návrhu v plánované sochařské soutěži. Z té by měl vzejít zpracovatel plastiky místního slavného rodáka či rodáček (nabízí se Bohuslav Kafka nesoucí Martina Růžka na ramenu). Vypsání soutěže by mělo předcházet kvalitní a smysluplné zadání, jehož hledání i obhajoba bude jistě probíhat v delším časovém úseku, než po který se zpracovává studie úprav náměstí.